

- D** Montageanleitung für Zubehör
- F** Instructions de montage des accessoires
- GB** Fitting Instruction for Accessory
- NO** Monteringsinstruksjon for tilbehør
- PT** Manual de Instruções para o Acessório
- RU** Инструкции по монтажу для аксессуара

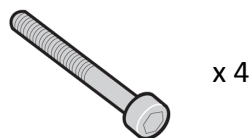

First Time Installation

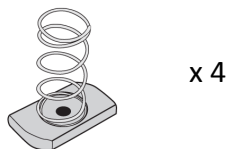
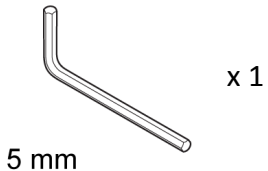
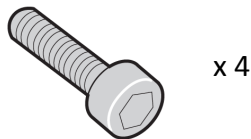
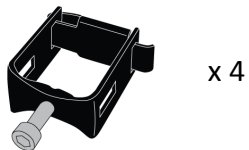
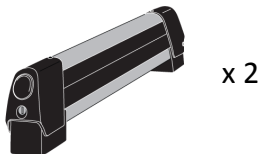
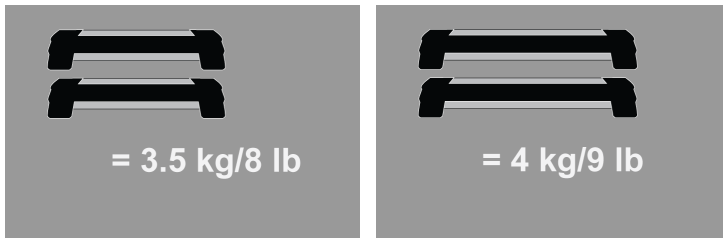

- Remove parts from inside the package and check. Contact your dealer if any parts are missing or damaged.

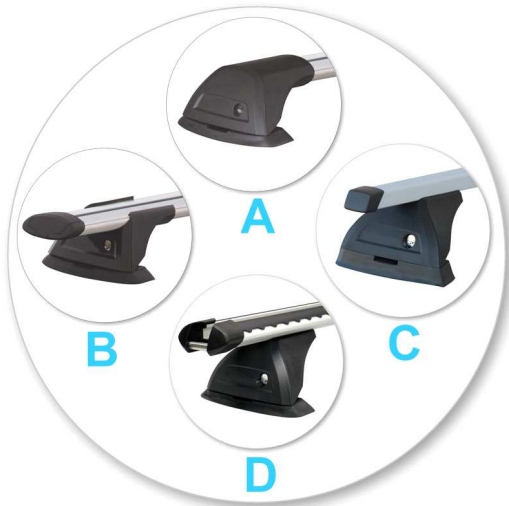

- This kit fits type A, B, C and D.

All Crossbars:



- Unlock holder with keys.
- Press large button on leg to release top arm.

For type A and B crossbars only.

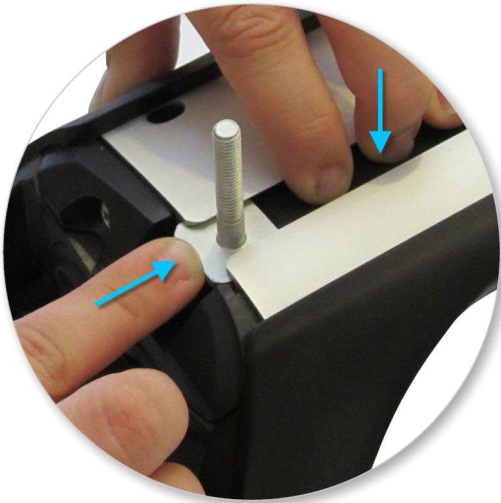

- Push down rubber infill.
- Slide square nut bolt along channel.
- Repeat for both holders.
- PR3064 / PR3094: Position 46.5cm (18 1/2") apart.
- PR3066 / PR3096: Position 67cm (26 3/8") apart.

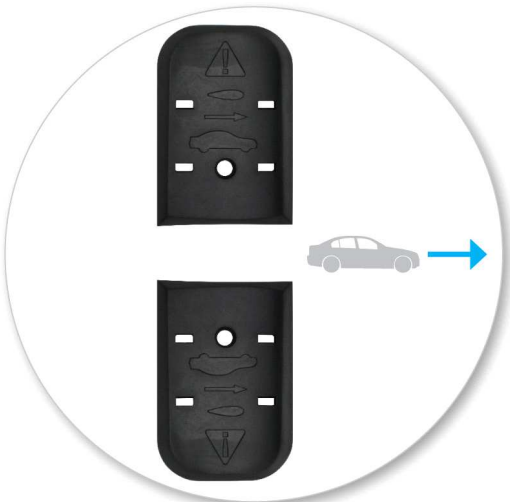

- Determine which side the holder should be opened from.
- Ensure pads are pointing forward.



- Place the holder over the screw.
- Ensure the screw protrudes through the hole.
- Check position of holders.
- NOTE: To provide more access to attachment points, bottom rubber cushion can slide along arm. Return rubber to centre once attachment finalised.



- Tighten red knob.
- Repeat for all four positions.

For type C and D crossbars only.

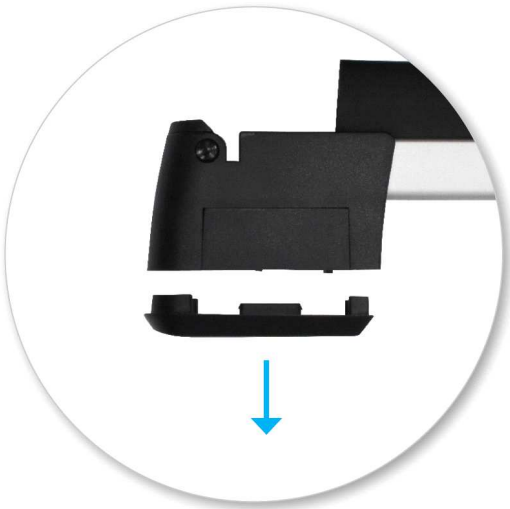

- Remove pad.
- Store items away in a safe place.

For type C crossbars only.



- Assemble as shown.
- NOTE: Use shorter capscrews.



- Thread the assembly through the hole onto the nut underneath.
- NOTE: To provide more access to attachment points, bottom rubber cushion can slide along arm. Return rubber to centre once attachment finalised.



- Undo the mounting clamp screw (but do not remove it).
- Unclip the tab so it hangs free.



- Determine which side the holder should be opened from.
- Hold the mounting clamp by the screw and feed it down through each end of the holder.



- Position holder on the crossbar.
- Fold the tab under the crossbar and into the slot on the mounting clamp.
- Repeat for all four positions.



- Check position of holders.
- Use the hex key provided to tighten the screw on the mounting clamp.
- Repeat for all four positions.

For type D and Tradesman crossbars only.

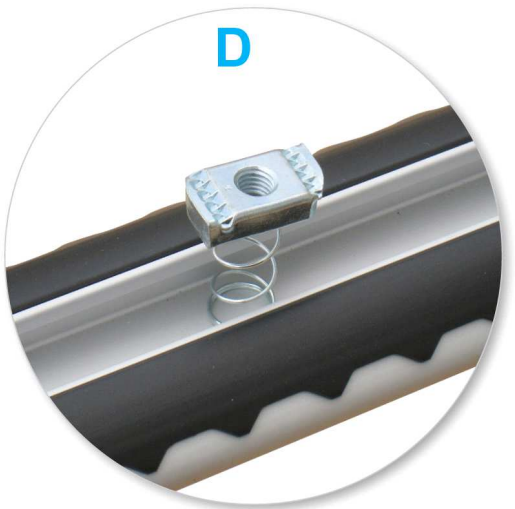

- Place spring nut into crossbar channel.
- Position where you want the accessory to be.



- Push down and twist spring nut to lock into place.



- PR3064 / PR3094: Position 46.5cm (18 1/2") apart.
- PR3066 / PR3096: Position 67cm (26 3/8") apart.
- Repeat on other crossbar.

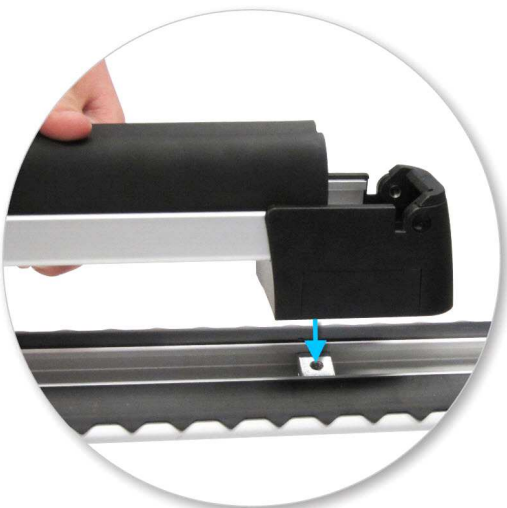

- Determine which side the holder should be opened from.
- Position holder on the crossbar.
- Align holes in foot of holder over spring nuts.



- NOTE: To provide more access to attachment points, bottom rubber cushion can slide along arm. Return rubber to centre once attachment finalised.

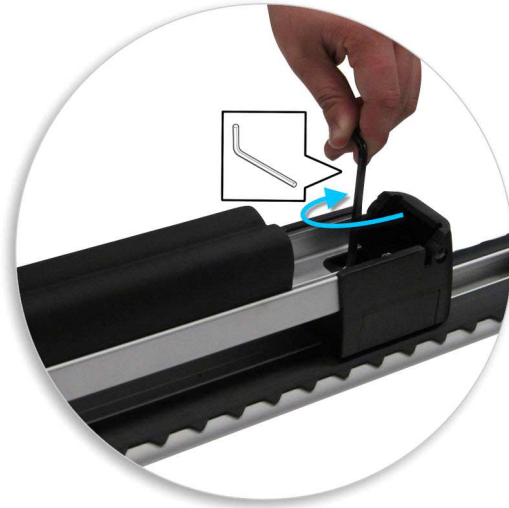

- NOTE: Use longer capscrews.
- Attach capscrew with the Hex Key. Do not fully tighten.
- Repeat at other end.
- Tighten all screws.
- Repeat on other crossbar.

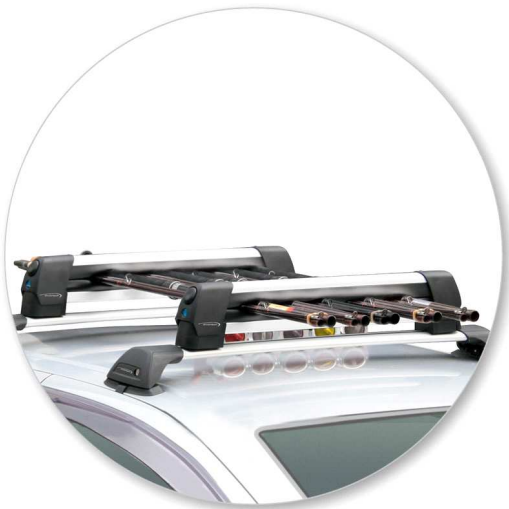

- To secure load, lower top arm until catch engages. Holder should be locked during transport.



- NOTE: Ensure that skis or snowboards that are positioned upside down in holder have sufficient roof clearance for their bindings.
- Objects with pointed ends (e.g. ski poles) should be carried with the pointed ends to the rear of the vehicle.
- NOTE: Ensure that any reels have sufficient roof clearance.

Maintenance

- Clean the car roof and surfaces of the product that will be in contact with the car roof.
- Follow the fitting instructions for fitting the product to your vehicle. Make sure all steps are carried out in order.
- Set crossbars a minimum distance of 700mm (27 1/2") apart where no other distance is specified in the fitting instructions. This is especially important when carrying long loads.
- Check unit is securely attached whenever you refit it to the vehicle. If the unit feels loose, refer to the fitting instructions and readjust.
- Some glass/panoramic roofs and radio antennae may not be able to be used when the product is fitted.
- Do not modify this product.
- Refer to the maximum permitted load capacity specified in the fitting instructions. Do not exceed the vehicle manufacturers roof load rating if it is lower than the maximum load capacity specified in the fitting instructions.
- Loads should not overhang the sides of the product and be evenly distributed with the lowest possible centre of gravity.
- Long loads should be secured with non-elastic straps to the front and rear of the vehicle.
- Remove all loose or removable objects from the load prior to loading.
- Make sure all loads are securely fastened with non-elastic straps. Check regularly during longer journeys.

- A loaded roof rack system can alter the performance of your vehicle. Be especially aware of the effects of side winds, changing of direction, and braking performance. Avoid rapid acceleration and deceleration. Drive carefully.
- Note that the total height of the vehicle increases when upright loads are carried.
- Check and replace worn out or defective parts.
- Keep the product clean and maintained.
- Never drive into a car wash with the roof rack system fitted.
- Lubricate locks and adjusting screws at regular intervals.
- Remove the products from the vehicle when not in use. Make sure all loose parts are stored safely.

-
- Yakima Products, Inc.
15025 SW Koll Pkwy.
Beaverton, OR 97006-6056
USA

www.whispbar.com
www.whispbar.ca
www.whispbar.eu
www.whispbar.co.uk
www.whispbar.co.za

Première installation



- Retirer les pièces de contenu de l'emballage et vérifier. Contactez votre revendeur si certaines pièces sont manquantes ou endommagées.

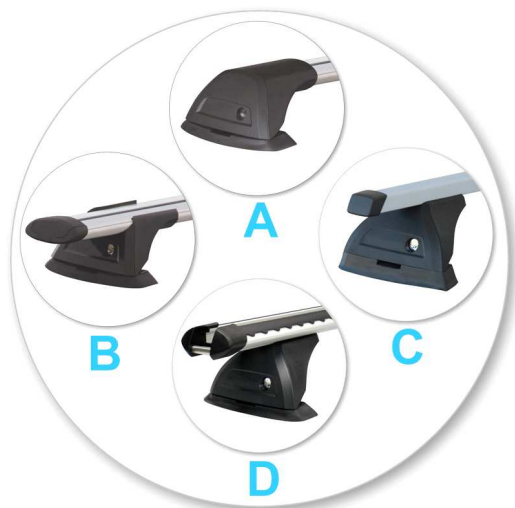

- Ce kit correspond aux types A, B, C et D.

Toutes les barres transversales :



- Débloquer le plateau à l'aide de clés.
- Appuyer sur le gros bouton qui se trouve sur la patte afin de libérer le bras supérieur.

Pour les barres transversales de type A et B uniquement.

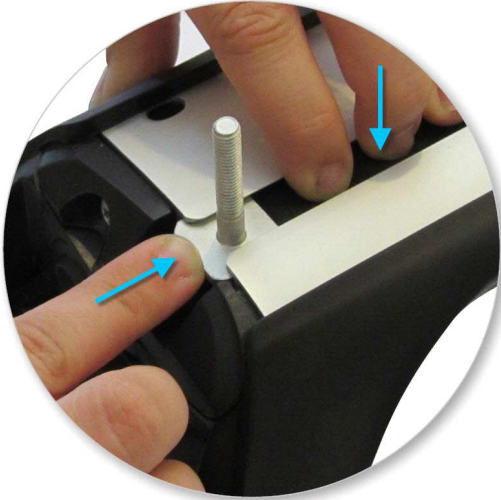

- Pousser l'intercalaire en caoutchouc vers le bas.
- Faire coulisser la vis-écrou à tête carrée le long du montant.
- Répéter pour les deux supports.
- PR3064 / PR3094 : Positionner à 46,5 cm (18 1/2") d'intervalle.
- PR3066 / PR3096 : Positionner à 67 cm (26 3/8") d'intervalle.

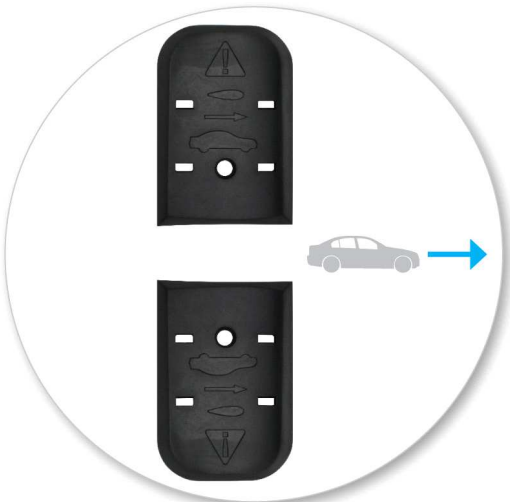

- Déterminer de quel côté le plateau doit être ouvert.
- S'assurer que les protections sont dirigées vers l'avant.



- Placer le plateau par-dessus la vis.
- S'assurer que la vis dépasse du trou prévu à cet effet.
- Vérifier la position des plateaux.
- REMARQUE : Pour pouvoir accéder plus aisément aux différents points de fixation, les coussins en caoutchouc situés sur le dessous coulisseront le long du bras. Ramener le caoutchouc vers le centre dès que la fixation est assurée.



- Resserrer la molette rouge.
- Répéter l'opération pour les quatre positions.

Pour les barres transversales de type C et D uniquement.

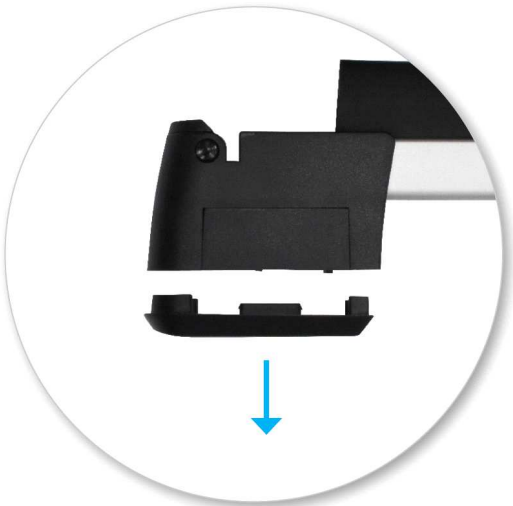

- Ôter les protections.
- Ranger les éléments dans un endroit sûr.

Pour les barres transversales de type C uniquement.



- Monter comme illustré.
- REMARQUE : Utiliser des vis d'assemblage plus courtes.



- Introduire l'assemblage dans le trou qui se trouve sur l'écrou du dessous.
- REMARQUE : Pour pouvoir accéder plus aisément aux différents points de fixation, les coussins en caoutchouc situés sur le dessous coulisseront le long du bras. Ramener le caoutchouc vers le centre dès que la fixation est assurée.



- Ouvrir la vis de fixation de l'installation (sans l'ôter).
- Déclipser la cosse de façon à ce qu'elle pende librement.



- Déterminer de quel côté le plateau doit être ouvert.
- Tenir la bride de fixation par la vis et y insérer chacune des extrémités du plateau.



- Placer le plateau sur la barre transversale.
- Replier la cosse sous la barre transversale et dans la fente située sur la bride de fixation.
- Répéter l'opération pour les quatre positions.



- Vérifier la position des plateaux.
- Utiliser la clé hexagonale fournie pour resserrer la vis de la bride de fixation.
- Répéter l'opération pour les quatre positions.

Pour les barres transversales professionnelles et de type D un

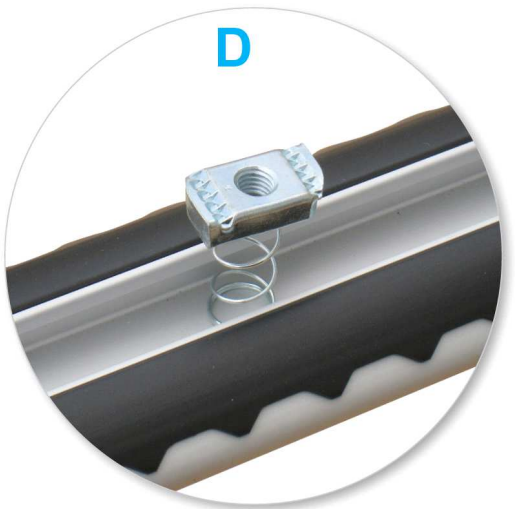

- Placer l'écrou à ressort dans le fossé de la barre transversale.
- Positionner l'accessoire où vous voulez qu'il soit.



- Pousser et tourner l'écrou à ressort pour le maintenir en place.



- PR3064 / PR3094 : Positionner à 46,5 cm (18 1/2") d'intervalle.
- PR3066 / PR3096 : Positionner à 67 cm (26 3/8") d'intervalle.
- Répéter l'opération sur l'autre barre latérale.

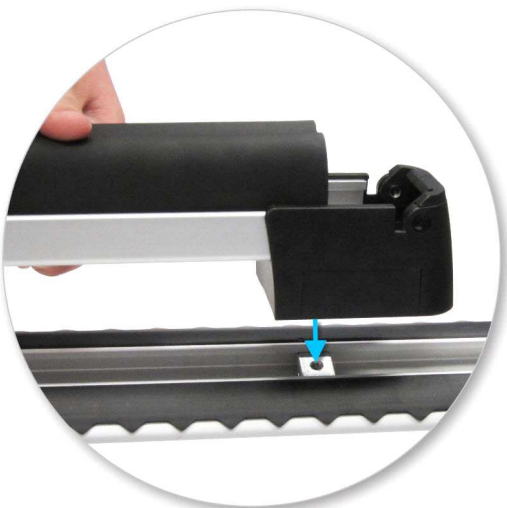

- Déterminer de quel côté le plateau doit être ouvert.
- Placer le plateau sur la barre transversale.
- Aligner les trous qui se trouvent dans le pied du plateau sur les écrous à ressorts.



- REMARQUE : Pour pouvoir accéder plus aisément aux différents points de fixation, les coussins en caoutchouc situés sur le dessous coulisseront le long du bras. Ramener le caoutchouc vers le centre dès que la fixation est assurée.

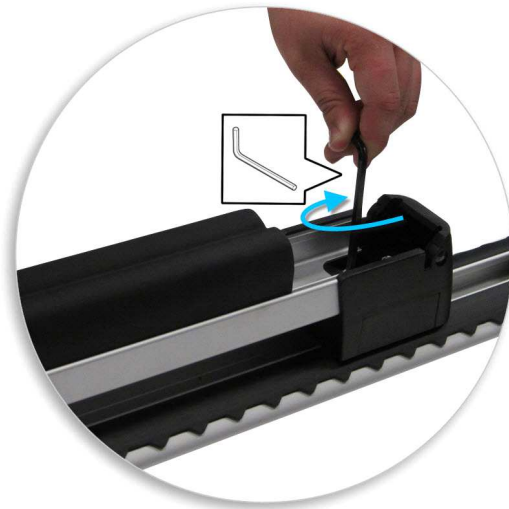

- REMARQUE : Utiliser des vis d'assemblage plus longues.
- Fixer la vis d'assemblage avec la clé hexagonale. Ne pas trop serrer.
- Procédez à la même opération à l'autre extrémité.
- Serrer toutes les vis.
- Répéter l'opération sur l'autre barre latérale.

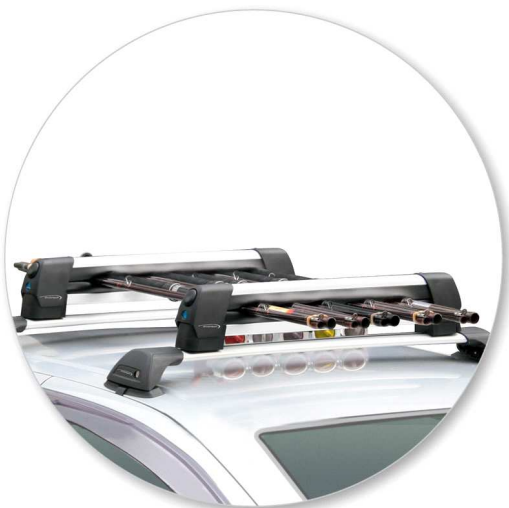

- Afin d'assurer la sécurité du chargement, abaisser le bras supérieur jusqu'à ce que le fermoir s'enclenche. Le plateau doit impérativement être verrouiller durant le transport.



- **REMPARQUE:** S'assurer que les skis ou autres surfs des neiges installés à l'envers sur le plateau bénéficient de suffisamment de dégagement pour leur arrimage.
- Les objets à bouts pointus (skis) doivent être transportés avec les pointes tournées vers l'arrière du véhicule.
- **REMARQUE :** S'assurer que chacun des dévidoirs dispose d'un dégagement suffisant.

Maintenance

- Nettoyer le toit de la voiture et les surfaces des produits qui seront en contact avec le toit de la voiture.
- Suivre les instructions de montage pour l'installation du produit sur votre véhicule. S'assurer que toutes les étapes sont réalisées dans l'ordre.
- Placer les barres transversales à une distance minimale de 700 mm (27 1/2") lorsqu'aucune autre distance n'est indiquée dans les instructions de montage. Cela est particulièrement important pour le transport de charges longues.
- Placer les barres transversales à une distance minimale de 700 mm lorsqu'aucune autre distance n'est indiquée dans les instructions de montage. Cela est particulièrement important pour le transport de charges longues.
- Certains toits en verre/panoramiques et autres antennes radio peuvent ne plus être utilisés dès lors que le produit est fixé.
- Ne pas modifier ce produit.
- Se référer à la capacité de charge maximale autorisée dans les instructions de montage. Ne pas dépasser les fabricants de véhicules toit des avis si elle est inférieure à la capacité de charge maximale spécifiée dans les instructions de montage
- Les charges ne doivent pas dépasser des côtés du produit et être également réparties avec le centre de gravité le plus bas possible.
- Les charges longues doivent être attachées avec des sangles non élastiques à l'avant et l'arrière du véhicule.
- Retirez tous les objets en vrac ou amovibles de la charge avant le chargement.
- S'assurer que toutes les charges sont solidement attachées avec des sangles non élastiques. Vérifier régulièrement pendant les longs trajets.

- Un système de galerie de toit chargé peut altérer les performances de votre véhicule. Soyez particulièrement conscients des effets de vents latéraux, le changement de direction, et du freinage. Évitez accélération et de décélération. Conduisez prudemment
- Noter que la hauteur totale du véhicule augmente lorsque les charges sont transportées en position verticale.
- Vérifier et remplacer les éléments usés ou défectueux
- Conserver le produit propre et en bon état.
- Ne jamais entrer dans un lave-auto avec le système de galerie de toit installé.
- Lubrifier les serrures et les vis de réglage à intervalles réguliers.
- Retirer le produit du véhicule lorsqu'il n'est pas utilisé. Veiller à ce que toutes les pièces détachées soient stockées en toute sécurité.

- Yakima Products, Inc.
15025 SW Koll Pkwy.
Beaverton, OR 97006-6056
USA

www.whispbar.fr
www.whispbar.ca/fr

Erstinstallation



- Komponenten aus der Verpackung nehmen und überprüfen. Setzen Sie sich mit Ihrem Händler in Verbindung, sollten Teile fehlen oder beschädigt sein!

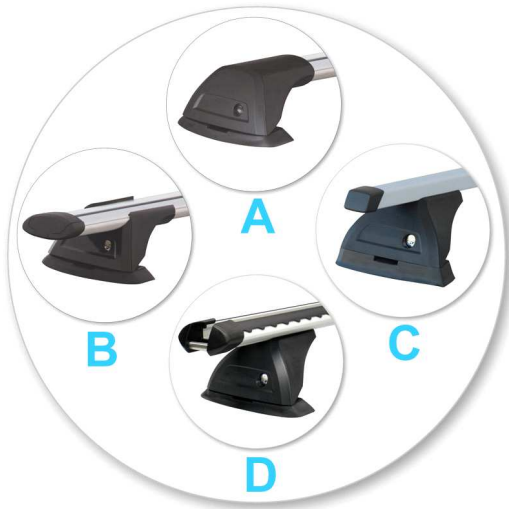

- Dieses Kit ist für die Typen A, B, C und D.

Alle Querträger:



- Entriegeln Sie den Halter mit den Schlüsseln
- Drücken Sie den großen Knopf zum Entriegeln/Lösen des oberen Arms

Dachträger ausschließlich für Typ A und B

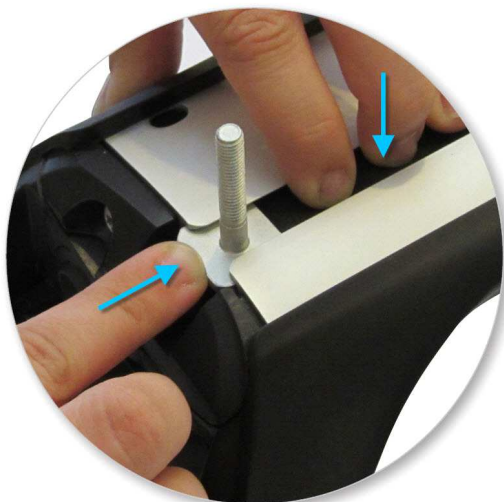

- Drücken Sie die Gummifüllung herunter.
- Verschieben Sie den T-Nutbolzen entlang der T-Nut im Querrohr.
- Vorgang für beide Träger wiederholen.
- PR3064 / PR3094: Abstand der eingeschobenen T-Nutbolzen 46,5cm.
- PR3066 / PR3096: Abstand der eingeschobenen T-Nutbolzen 67cm

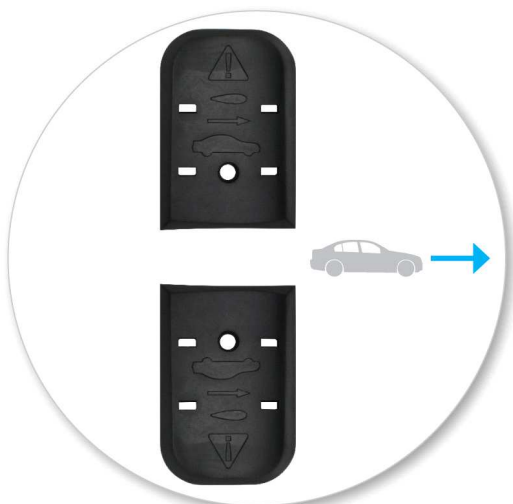

- Bestimmen Sie auf welcher Seite die Halter geöffnet werden sollen.
- Stellen Sie sicher, dass die Auflagen mit den Pfeilen in Fahrtrichtung ausgerichtet sind.



- Positionieren Sie den Halter über die Schrauben
- Stellen Sie sicher, dass die Schraube durch die Bohrung geht.
- Prüfen Sie die Position der Halter.
- Hinweis: Um besseren Zugang zu den Befestigungspunkten zu erhalten, können Sie die Gummizwischenstücke verschieben. Schieben Sie die Gummizwischenstücke vor dem Anziehen der Schrauben wieder in eine zentrale Position.



- Ziehen Sie die rote Knebelmutter fest.
- Dies an allen vier Punkten wiederholen.

Dachträger ausschließlich für Typ C und D

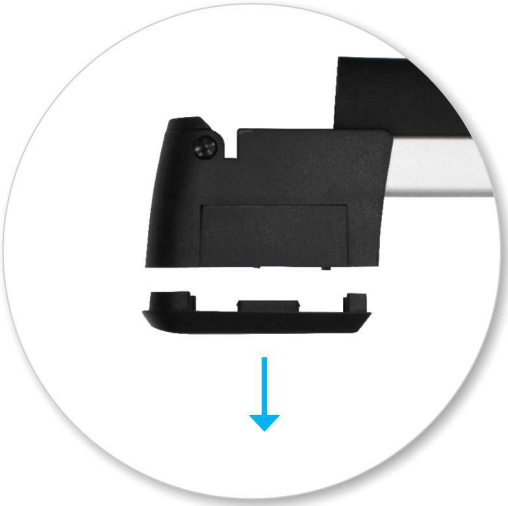

- Entfernen Sie die Auflage
- Bewahren Sie die Teile an einem sicheren Platz auf.

Nur für Typ "C" Querrohre geeignet.



- Wie abgebildet montieren.
- Hinweis: benützen Sie kürzere Schrauben.



- Verschrauben Sie das Bauteil durch die Bohrung mit der untenliegenden Gewindemutter
- Hinweis: Um besseren Zugang zu den Befestigungspunkten zu erhalten, können Sie die Gummizwischenstücke verschieben. Schieben Sie die Gummizwischenstücke vor dem Anziehen der Schrauben wieder in eine zentrale Position.

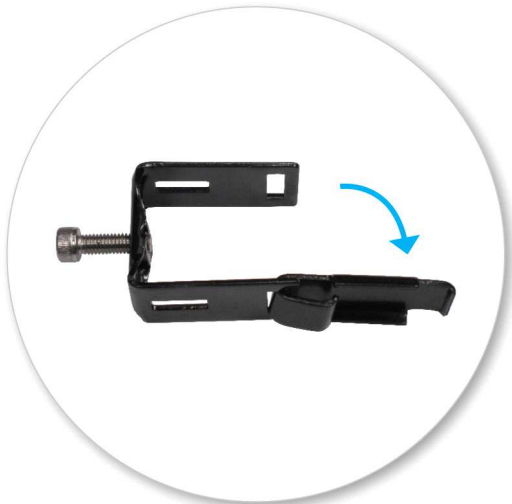

- Öffnen/lösen Sie die Montageklemmschraube - ACHTUNG: die Schraube NICHT entfernen!
- Öffnen Sie die Klappe.



- Bestimmen Sie auf welcher Seite die Halter geöffnet werden sollen.
- Halten Sie die Montageklammer am Schraubenkopf und schieben Sie die Klammer ganz in das Gehäuse des Skihalters.



- Positionieren Sie den Halter auf dem Querrohr.
- Schließen Sie die Montageklammer unterhalb des Querrohrs wie im Bild gezeigt.
- Dies an allen vier Punkten wiederholen.



- Prüfen Sie die Position der Halter.
- Verwenden Sie den mitgelieferten Inbusschlüssel zum Festziehen der Schrauben.
- Dies an allen vier Punkten wiederholen.

Nur für Typ D und Gewerbenutzung der Querriegel.

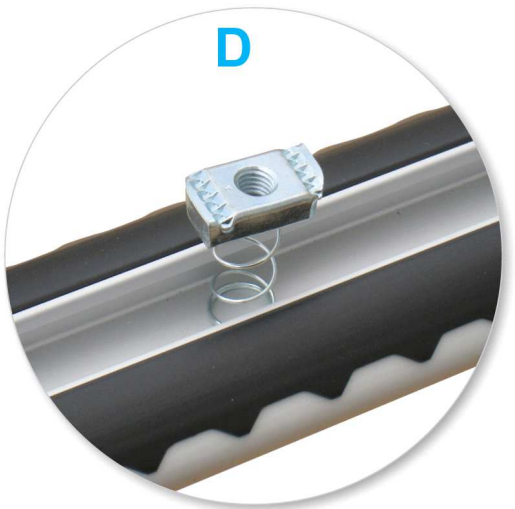

- Bringen Sie die Federmutter im Fensterkreuzkanal an.
- Wählen Sie die Position für das Zubehör.



- Drücken und biegen Sie die Federmutter, um Sie an Ort und Stelle zu verschließen.



- PR3064 / PR3094: Abstand der eingeschobenen T-Nutbolzen 46,5cm.
- PR3066 / PR3096: Abstand der eingeschobenen T-Nutbolzen 67cm
- Wiederholen Sie diesen Arbeitsschritt an dem anderen Querträger.

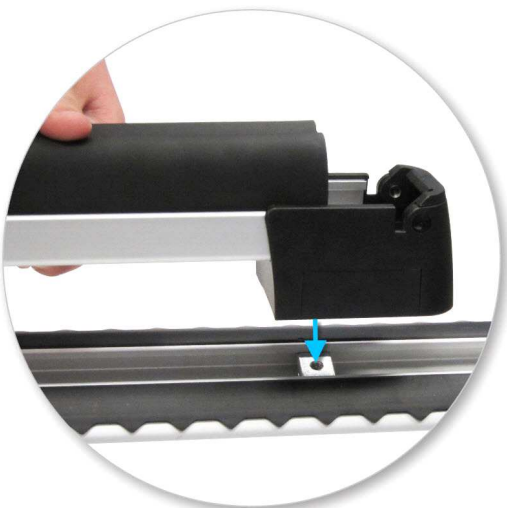

- Bestimmen Sie auf welcher Seite die Halter geöffnet werden sollen.
- Positionieren Sie den Halter auf dem Querrohr.
- Richten Sie die Bohrungen im Skihalter so aus, dass sie über den Nutensteinen im Querrohr sind.



- Hinweis: Um besseren Zugang zu den Befestigungspunkten zu erhalten, können Sie die Gummizwischenstücke verschieben. Schieben Sie die Gummizwischenstücke vor dem Anziehen der Schrauben wieder in eine zentrale Position.

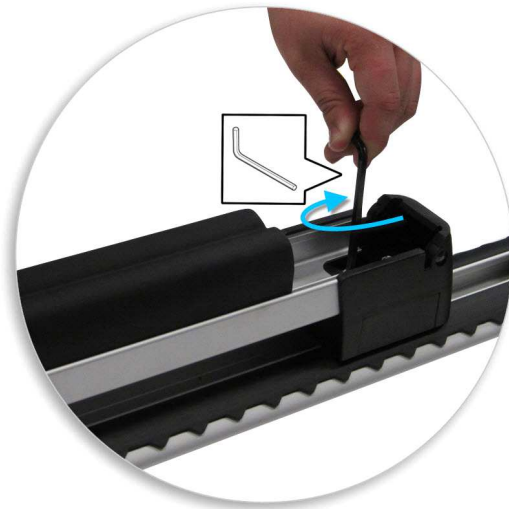

- Hinweis: benützen Sie längere Schrauben.
- Befestigen Sie die Kopfschraube mit dem Innensechskantschlüssel. Nicht vollständig anziehen.
- Wiederholen Sie den Vorgang am anderen Ende.
- Ziehen Sie alle Schrauben an.
- Wiederholen Sie diesen Arbeitsschritt an dem anderen Querträger.

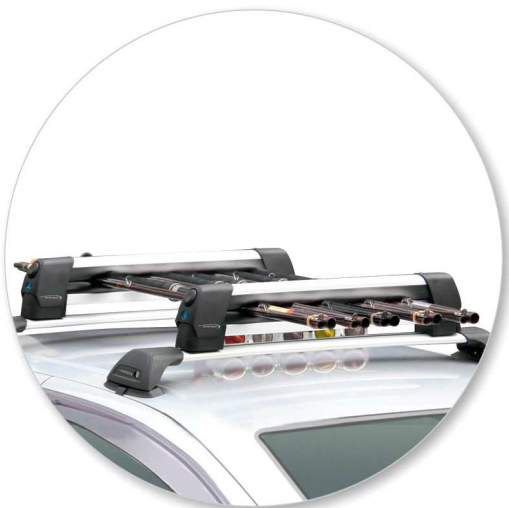

- Bitte sicherstellen, dass der obere Arm des Skihalters richtig eingerastet und verriegelt ist. Während des Transports muss der Skihalter abgeschlossen sein.



- Hinweis: stellen Sie sicher, dass bei kopfüber montierten Skier und Snowboards die Bindungen ausreichend Abstand zum Fahrzeugdach haben.
- Gegenstände mit spitzen Enden (Ski) sollten mit den Spitzen nach hinten transportiert werden.
- HINWEIS: Achten Sie auf einen ausreichenden Abstand der Ladung zum Fahrzeugdach!

Sicherheitshinweise & Tipps

- Dach sowie alle Trägerflächen, die mit dem Dach Kontakt haben reinigen.
- Träger anhand der Montageanleitung montieren. Alle Schritte unbedingt in der richtigen Reihenfolge ausführen!
- Wenn in der Anleitung nicht anders angegeben, Querträger im Abstand von min. 700 mm montieren. Dies ist besonders für lange Belastungen wichtig!
- Bei jeder neuen Montage am Fahrzeug prüfen, ob der Träger korrekt sitzt. Im Zweifelsfall bitte in der Montageanleitung nachschauen und nachziehen!
- Aufgrund der niedrigen Bauhöhen lassen sich evtl. manche Schiebedächer und Radioantennen nicht mehr benutzen.
- Dachträger nicht eigenmächtig modifizieren!
- Max. zulässige Zuladung in der Bedienungsanleitung des Fahrzeugs beachten! Sollte die max. zulässige Dachlast des Fahrzeugs gem. Herstellerangaben niedriger sein, darf diese auf keinen Fall überschritten werden!
- Lasten sollten seitlich nicht überstehen und gleichmäßig auf dem Träger verteilt sein; der Masseschwerpunkt sollte so niedrig wie möglich liegen.
- Lange Lasten sollten mit nichtelastischen Gurten an Front und Heck des Fahrzeugs gesichert werden.
- Bei Lasten mit losen oder abnehmbaren Teilen diese vor dem Beladen entfernen.
- Sicherstellen, dass alle Lasten ausreichend mit nichtelastischen Gurten gesichert sind. Während längerer Fahrten regelmäßig überprüfen!
- Dachlasten verändern das Fahr- und Bremsverhalten Ihres Fahrzeugs! Vorsicht bei Seitenwind, Richtungswechseln, Bremsmanövern! Kein schnelles Beschleunigen und Abbremsen!

- Vorsicht! Dachlasten erhöhen die Gesamthöhe des Fahrzeugs!
 - Komponenten regelmäßig überprüfen und defekte oder verschlissene Teile gegen Originalteile ersetzen.
 - Träger stets sauber halten (nicht ölen oder fetten)!
 - Mit montierten Dachträgern nicht in Waschanlagen einfahren.
 - Schlösser und Stellschrauben regelmäßig schmieren.
 - Dachgepäckträger bei Nichtgebrauch abmontieren. Alle losen Teile sicher aufbewahren!
-

- Yakima Products, Inc.
15025 SW Koll Pkwy.
Beaverton, OR 97006-6056
USA

www.whispbar.de

Montering første gang



- Pakk ut delene og kontroller innholdet. Kontakt din forhandler hvis deler mangler eller er skadet.

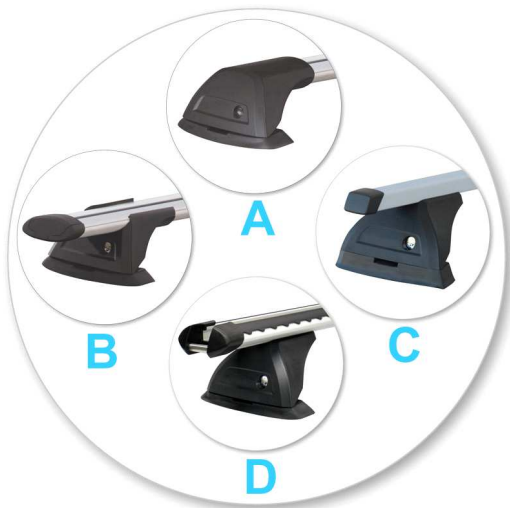

- Dette monteringssettet passer type A, B, C og D.

Alle tverrstenger:



- Lås opp holderen med nøklene.
- Trykk på den store knappen på beinet for å løse ut den øverste armen.

Bare for tverrstenger av type A og B

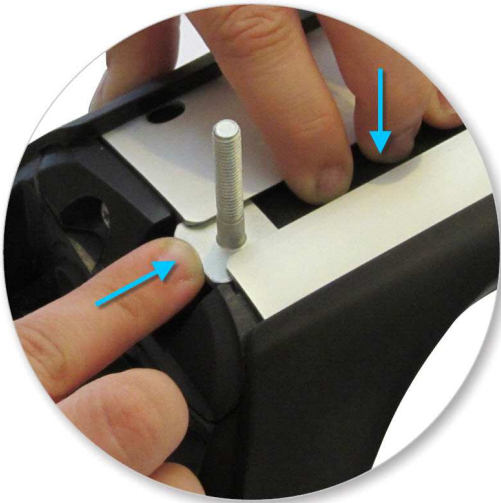

- Trykk ned på gummiutfyllingen.
- Før firkantmutterbolten langs kanalen.
- Repeter på begge stativ.
- PR3064 / PR3094: Plasser dem 46,5 cm fra hverandre.
- PR3066 / PR3096: Plasser dem 67 cm fra hverandre

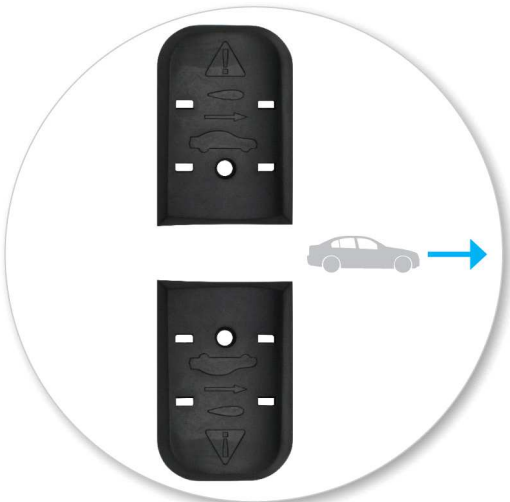

- Bestem hvilken side holderen skal åpnes fra.
- Pass på at polstringene peker framover.



- Plasser holderen over skruen.
- Pass på at skruen stikker ut gjennom hullet.
- Sjekk holdernes posisjon.
- MERK: For å gi bedre tilgang til festepunktene kan den nederste gummiputen gli langs armen. Før gummi til midten så snart festet er fullført.



- Stram den røde knotten.
- Repeter for alle ender.

Bare for tverrstenger av type C og D

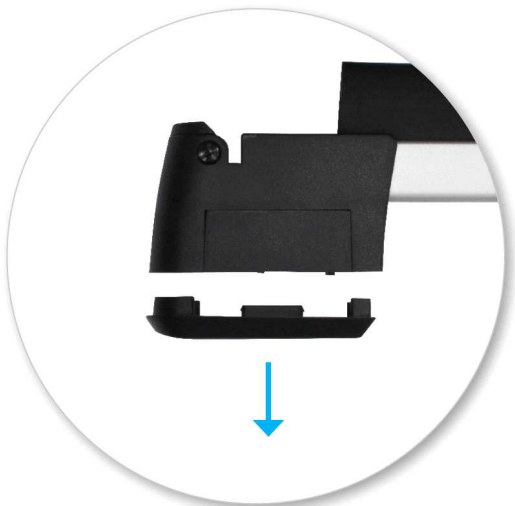

- Fjern polstringen
- Lagre deler på et sikker sted.

For takstativ type C.



- Monter som vist.
- MERK: Bruk kortere hodeskruer.



- Før monteringen gjennom hullet til mutteren under.
- MERK: For å gi bedre tilgang til festepunktene kan den nederste gummiputen gli langs armen. Før gummien til midten så snart festet er fullført.

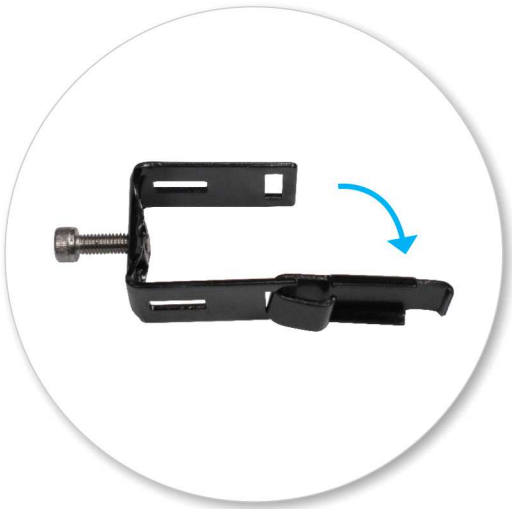

- Skru opp monteringsklemmeskruen (men ikke fjern den)
- Ta av klemmen på tappen slik at den henger fritt.



- Bestem hvilken side holderen skal åpnes fra.
- Hold monteringsklemmen etter skruen og før den ned gjennom hver ende av holderen.



- Plasser holderen på tverrstangen.
- Før tappen under tverrstangen og inn i sporet på monteringsklemmen.
- Repeter for alle ender.



- Sjekk holdernes posisjon.
- Bruk den vedlagte sekskantnøkkelen for å stramme skruen på monteringsklemmen.
- Repeter for alle ender.

Bare for Tradesman-tverrstenger og tverrstenger av type D

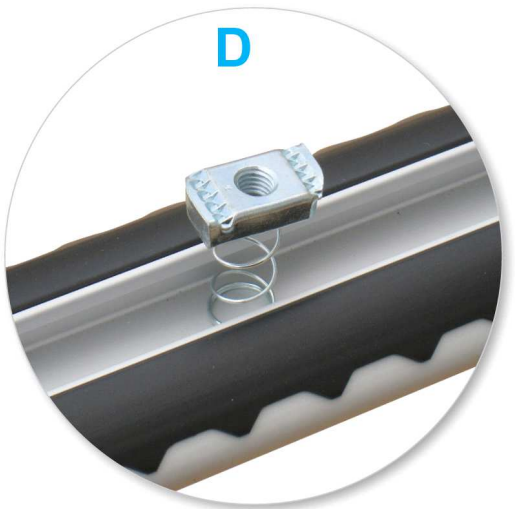

- Plasser fjærskive inn i tverrstangkanalen.
- Plasser den der du vil at tilbehøret skal være.



- Trykk og vri fjærmutteren for å låse den på plass.



- PR3064 / PR3094: Plasser dem 46,5 cm fra hverandre.
- PR3066 / PR3096: Plasser dem 67 cm fra hverandre
- Gjenta på neste stang

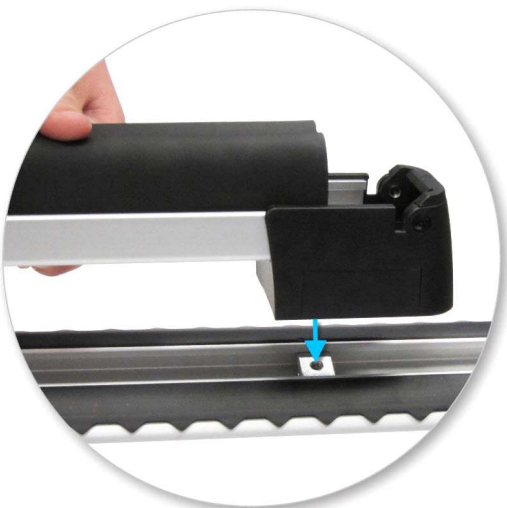

- Bestem hvilken side holderen skal åpnes fra.
- Plasser holderen på tverrstangen.
- Rett inn hullene i holderens bein over fjærmutrene.



- **MERK:** For å gi bedre tilgang til festepunktene kan den nederste gummiputen gli langs armen. Før gummien til midten så snart festet er fullført.

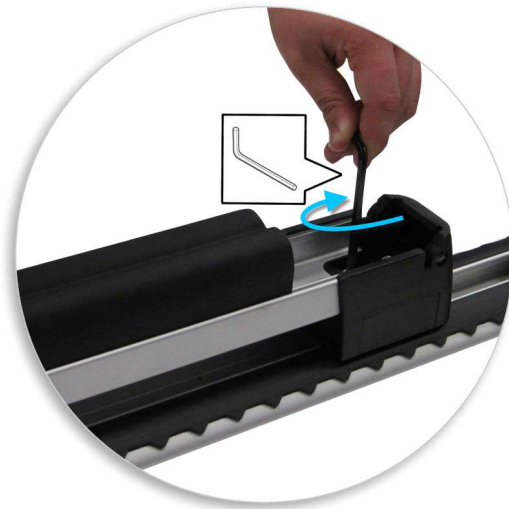

- **MERK:** Bruk lengre hodeskruer.
- Fest unbrakoskrue med Unbrakonøkkelen. Skru ikke helt fast.
- Gjenta i den andre enden.
- Stram alle skruer.
- Gjenta på neste stang

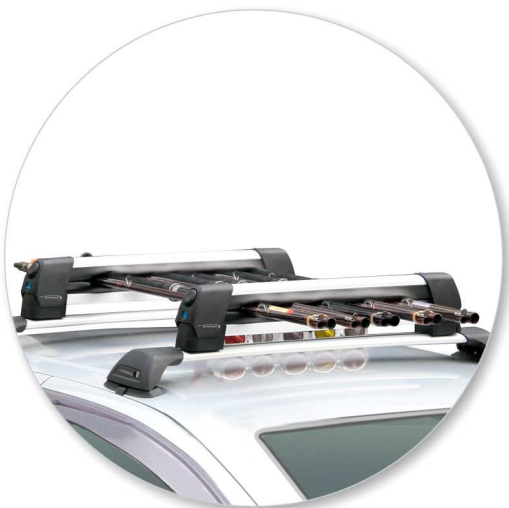

- For å feste lasten skal du senke den øverste armen til låsen slår i. Holderen skal være låst under transport.



- **MERK:** pass på at skiene eller snøbrettene som er plassert opp ned i holderen, har tilstrekkelig takklaring for bindingene.
- Gjenstander med spiss ende bør alltid fraktes med den spisse enden bakover.
- **MERK:** Sørg for at alle spoler har tilstrekkelig takklaring.

Vedlikehold

- Rengjør grundig taket og alle overflater på produktet som kommer i kontakt med taket på bilen.
- Følg bruksanvisningen når du monterer produktet på bilen. Sørg for at trinn følges i rett rekkefølge.
- Avstanden mellom stengene skal være minimum 700 mm hvis noe annet ikke er spesifisert i bruksanvisningen. Dette er spesielt viktig der det skal transporteres lange gjenstander.
- Kontroller at takstativet er sikkert festet hver gang du monterer det på bilen. Hvis stativet føles løst bør bruksanvisningen følges og etterjuster.
- Enkelte soltak og antenner kan ikke være i bruk når takstativ er montert.
- Ikke modifier dette produktet.
- Se maksimalt tillatte lastekapasitet i bruksanvisningen. Man skal likevel aldri gå over anbefalt totalvekt for bilens tak.
- Last skal ikke henge utover siden på takstativet og alltid være jevnt plassert med tyngdepunkt så lavt som mulig.
- Lange gjenstander bør alltd festes med elastiske stropper både foran og bak på bilen.
- Fjern alle løse gjenstander fra lasten før den festes på taket.
- Forsikre deg om at all last er festet med ikke elastiske stropper og kontroller regelmessig under lange turer.
- Last på taket kan endre kjøregenskapene på bilen. Det er viktig å være oppmerksom på sidevind, unnamanøvre og bremseegenskaper. Kjør forsiktig.
- Vær oppmerksom på at høyden på bilen ofte øker betraktelig med last på taket.
- Kontroller og bytt ut slitte eller defekte deler.
- Hold produktet rent og vedlikeholdt.

- Kjør aldri inn i en bilvaskemaskin med takstativet på.
 - Smør låsene og juster skruer hvis nødvendig med jevne intervaller.
 - Demonter produktet hvis det ikke er bruk. Sørg for å lagre alle løse deler forsvarlig.
-

- Yakima Products, Inc.
15025 SW Koll Pkwy.
Beaverton, OR 97006-6056
USA

www.whispbar.no

Primeira instalação



- Retire as peças da embalagem e confirme o conteúdo. Contacte a sua loja no caso de faltarem peças ou na eventualidade de estarem danificadas.



- Este kit serve o tipo A, B, C e D.

Todas as barras transversais:



- Abra o suporte com as chaves.
- Pressione o botão para libertar o braço superior do suporte.

Apenas para barras do tipo A e B.

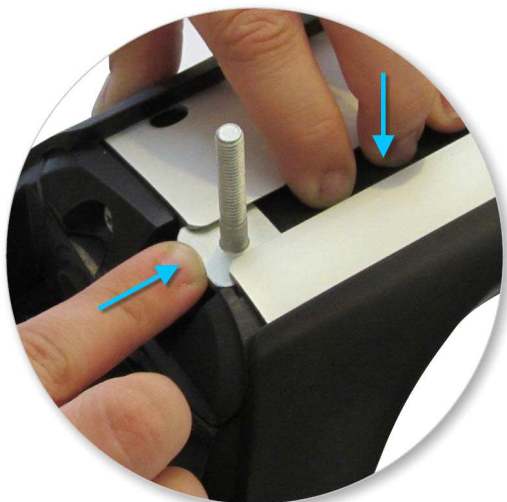

- Empurre para baixo o enchimento de borracha.
- Faça deslizar a porca quadrada ao longo da calha longitudinal da barra.
- Repetir para ambos os suportes.
- PR3064 / PR3094: Posicione 46,5cm entre si.
- PR3066 / PR3096: Posicione 67cm entre si.

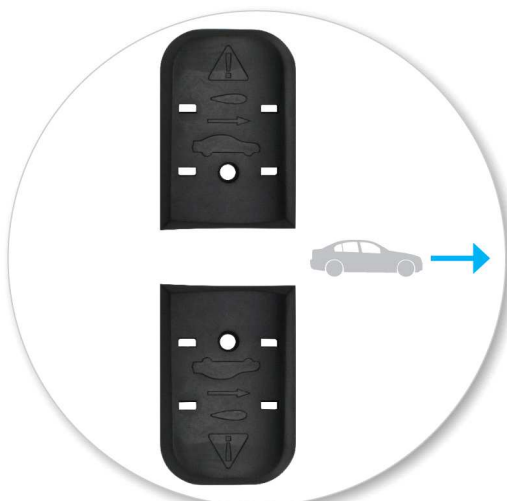

- Determine o lado em que deseja abrir os suportes.
- Certifique-se de que as almofadas apontam para a frente.



- Coloque o suporte sobre o parafuso.
- Assegure que o parafuso passa através do orifício.
- Confirme a posição dos suportes.
- Nota: Para melhor acesso aos pontos de fixação, a almofada de borracha do fundo pode deslizar ao longo do braço. Volte a centrar depois de terminar a fixação.



- Aperte a porca vermelha.
- Repita operação para os quatro pontos de fixação do veículo.

Apenas para barras do tipo C e D.

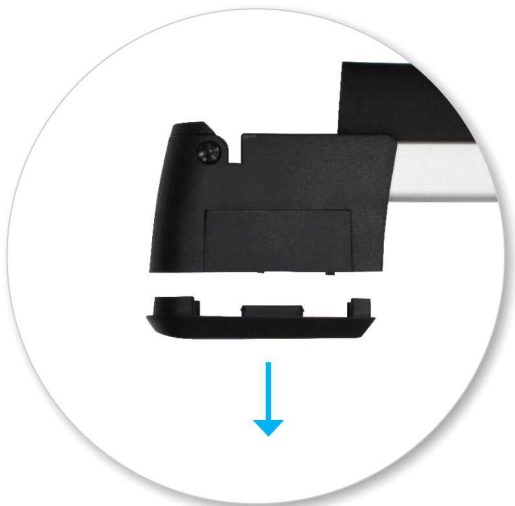

- Remova a almofada.
- Guarde peças em local seguro.

Apenas para barras transversais do tipo C.



- Coloque conforme figura
- Nota: Utilize parafusos mais pequenos.



- Seleccione uma abraçadeira.
- Nota: Para melhor acesso aos pontos de fixação, a almofada de borracha do fundo pode deslizar ao longo do braço. Volte a centrar depois de terminar a fixação.

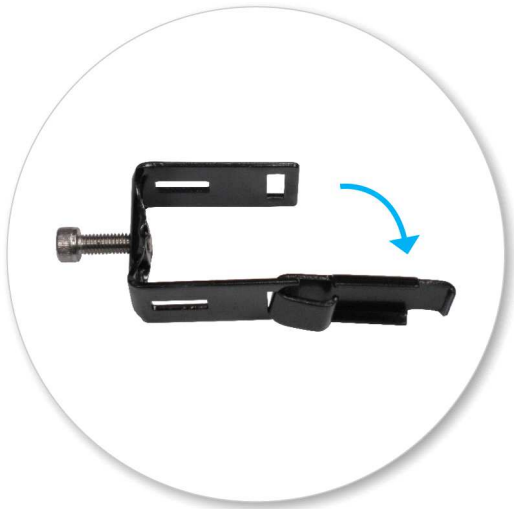

- Desaperte o parafuso (mas não o retire).
- Liberte a patilha conforme figura.



- Determine o lado em que deseja abrir os suportes.
- Segure a abraçadeira pelo parafuso e insira-a conforme figura em cada extremidade do suporte.



- Posicione o suporte na barra de tejadilho.
- Abraçe totalmente a barra de tejadilho através da patilha introduzindo-a na abertura lateral da abraçadeira.
- Repita operação para os quatro pontos de fixação do veículo.



- Confirme a posição dos suportes.
- Utilize a chave Allen fornecida para apertar os parafusos.
- Repita operação para os quatro pontos de fixação do veículo.

Só para barras transversais do tipo D e Tradesman

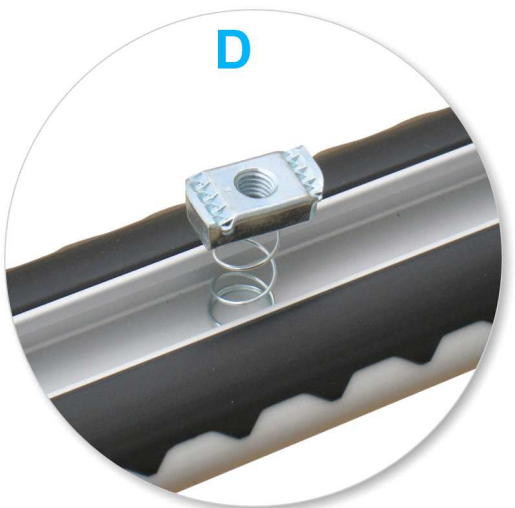

- Ponha a porca de mola na calha da barra transversal.
- Posicione no local em que pretende que o acessório fique.



- Empurre e rode a porca de mola para encaixar no lugar.



- PR3064 / PR3094: Posicione 46,5cm entre si.
- PR3066 / PR3096: Posicione 67cm entre si.
- Repita operação para a outra barra de tejadilho.

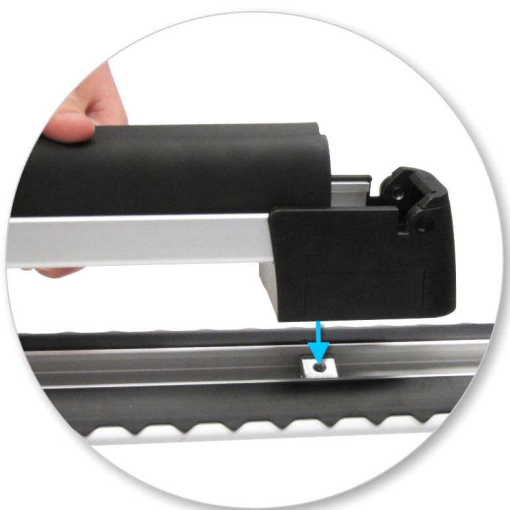

- Determine o lado em que deseja abrir os suportes.
- Posicione o suporte na barra de tejadilho.
- Alinhe o orifício dos parafusos no suporte com as porcas quadradas na barra.



- Nota: Para melhor acesso aos pontos de fixação, a almofada de borracha do fundo pode deslizar ao longo do braço. Volte a centrar depois de terminar a fixação.

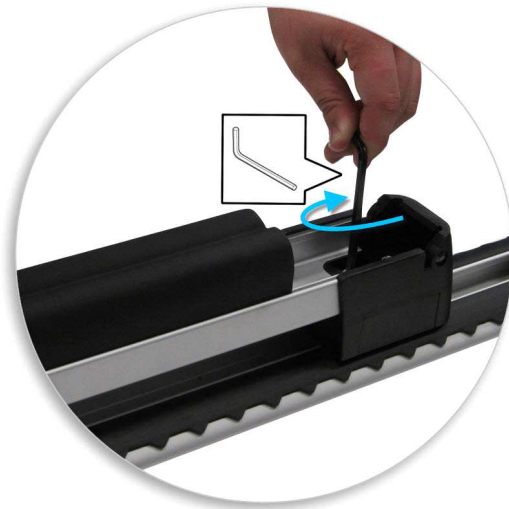

- Nota: Utilize parafusos maiores.
- Fixe o parafuso com a chave Allen. Não aperte tudo.
- Repetir na outra extremidade.
- Aperte todos os parafusos.
- Repita operação para a outra barra de tejadilho.

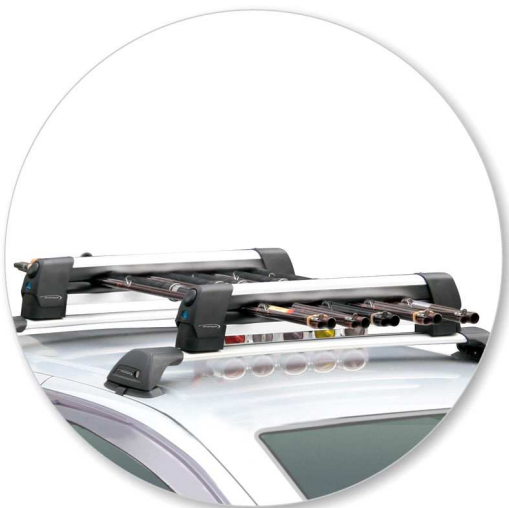

- Para transportar a carga em segurança, baixe o braço superior do suporte até este engatar no trinco. Deve fechar a fechadura durante o transporte.



- Nota: certifique-se de que os skis e snowboards virados para baixo não tocam no tejadilho.
- Objectos pontiagudos (ex. Skis) deverão ser transportados com a extremidade pontiaguda em direcção à traseira do automóvel.
- Nota: certifique-se de que os carretos não tocam no tejadilho.

Manutenção

- Limpe o tejadilho do carro e as superfícies do produto que estarão em contacto com o tejadilho.
- Siga as Instruções de Montagem para a colocação do produto no seu veículo. Certifique-se que todos os passos são seguidos correctamente.
- Coloque as barras de tejadilho a uma distância mínima de 700mm, quando não é especificada outra distância nas Instruções de Montagem. Especialmente importante ao transportar cargas longas.
- Sempre que voltar a colocar as barras no seu veículo, confirme se o conjunto formado pelas barras e respectivos pés continua montado de forma segura. Se perceber que tem folgas, consulte novamente as Instruções de Montagem e reajuste.
- Certos tectos de abrir e antenas de rádio não poderão ser utilizados aquando da colocação das barras de tejadilho.
- Não tente modificar este produto.
- Considere sempre a capacidade máxima de carga especificada nas Instruções de Montagem. Não exceda a capacidade de carga comunicada pelo fabricante do veículo quando esta é inferior à capacidade de carga especificada nas Instruções de Montagem.
- A carga não deve ultrapassar a extremidade lateral das barras. Deve também ser distribuída de forma uniforme e com o menor centro de gravidade possível.
- As cargas longas deverão ser seguras com cintas não elásticas na frente e na traseira do veículo.
- Retire todos os objectos soltos ou passíveis de se soltarem antes de iniciar o transporte.

- Certifique-se que toda a carga está presa de forma segura com cintas não elásticas. Verifique regularmente durante viagens longas.
- Transportar carga no tejadilho do veículo pode alterar o comportamento do mesmo. Tenha especial atenção para o efeito dos ventos laterais, mudanças de direcção e situações de travagem. Evite acelerações e desacelerações rápidas. Conduza com precaução.
- Note que a altura total do veículo aumenta quando são transportadas cargas verticais.
- Verifique e substitua as peças desgastadas ou com defeito.
- Mantenha o produto limpo e com manutenção regular.
- Não lavar o carro em sistemas de lavagem automática com as barras de tejadilho montadas.
- Lubrifique os anti-roubos e os parafusos de ajuste periodicamente.
- Retire as barras de tejadilho do seu veículo quando não as utilizar. Salvaguarde que guarda todas as peças em local seguro.

- Yakima Products, Inc.
15025 SW Koll Pkwy.
Beaverton, OR 97006-6056
E.U.A

www.whispbar.pt
www.whispbar.br

Первая Установка



- Распакуйте установочный комплект и проверьте наличие всех компонентов. В случае отсутствия или повреждения каких либо компонентов обратитесь к вашему представителю Prorack



- Данный установочный набор подходит к типу А, В, С и D.

Все поперечины:



- Откройте держатель ключами.
- Чтобы снять верхнее плечо, нажмите на большую кнопку на ножке.

Только для поперечных дуг типов А и В.

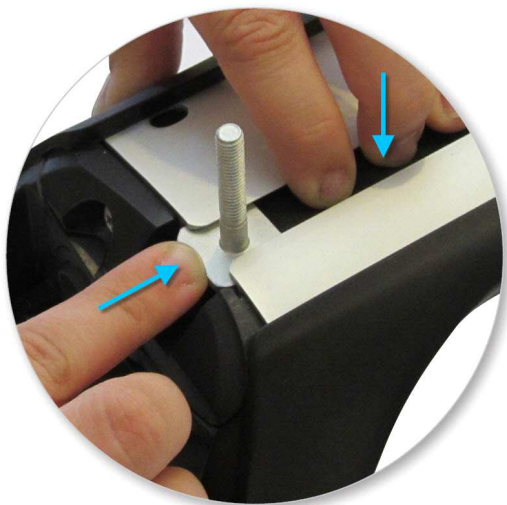

- Вдавите резиновую заглушку.
- Передвиньте болт с квадратной гайкой вдоль канала.
- Повторите действие с обеими поперечинами.
- PR3064 / PR3094: Разведите в стороны на 46,5 см (18 1/2").
- PR3066 / PR3096: Разведите в стороны на 67 см (26 3/8").

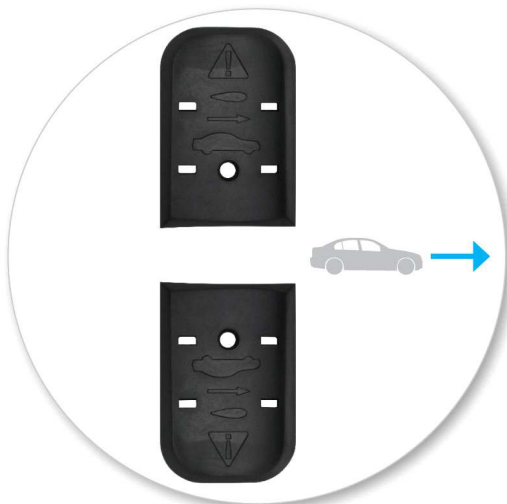

- Выберите сторону открывания держателя.
- Убедитесь, что прокладки направлены вперед.



- Установите держатель на винт.
- Убедитесь, что винт выглядывает из отверстия.
- Проверьте положения держателей.
- ПРИМЕЧАНИЕ: для обеспечения более удобного доступа к точкам крепежа нижнюю резиновую подкладку можно перемещать вдоль плеча. После завершения крепежа верните резинку назад к центру.



- Затяните красную гайку-барашек.
- Повторите на всех четырёх установочных местах

Только для поперечных дуг типов С и D.

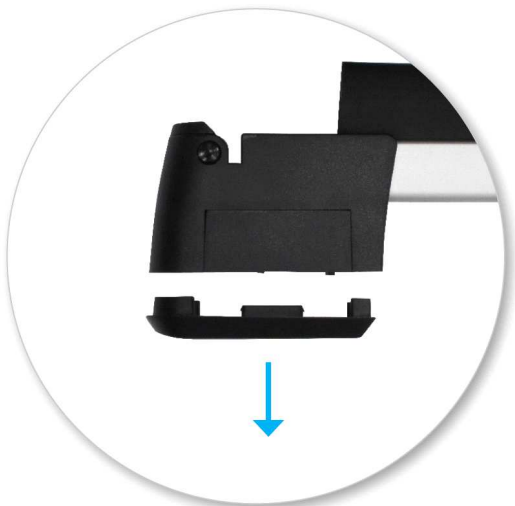

- Удалите прокладку.
- Храните лишние компоненты багажника в надёжном месте так как они позже могут вам понадобится

Только для поперечных дуг типов С.



- Соберите, как показано на рисунке.
- ПРИМЕЧАНИЕ: используйте короткие винты с головкой под ключ.



- Протяните узел сквозь отверстие к гайке, расположенной снизу.
- ПРИМЕЧАНИЕ: для обеспечения более удобного доступа к точкам крепежа нижнюю резиновую подкладку можно перемещать вдоль плеча. После завершения крепежа верните резинку назад к центру.

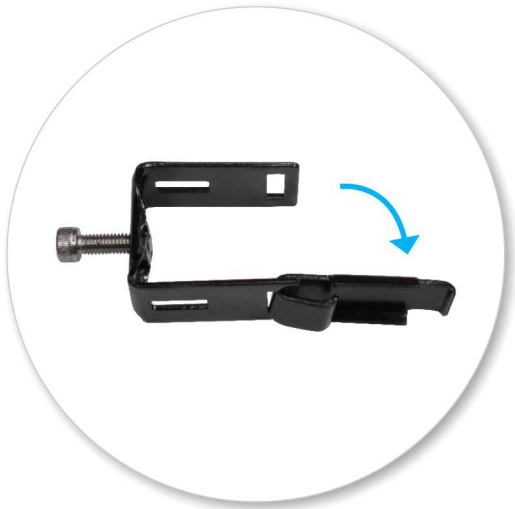

- Отвинтите винт крепежного хомута (но не вынимайте его).
- Отсоедините петлю таким образом, чтобы она свободно висела.



- Выберите сторону открывания держателя.
- Удерживая крепежный хомут за винт, протяните его вниз сквозь каждый из концов держателя.



- Установите держатель на поперечине.
- Сложите петлю под поперечиной и вложите ее в паз крепежного хомута.
- Повторите на всех четырёх установочных местах



- Проверьте положения держателей.
- Затяните винт на крепежном хомуте с помощью шестигранного ключа из комплекта.
- Повторите на всех четырёх установочных местах

Только для поперечных дуг типов D и Tradesman

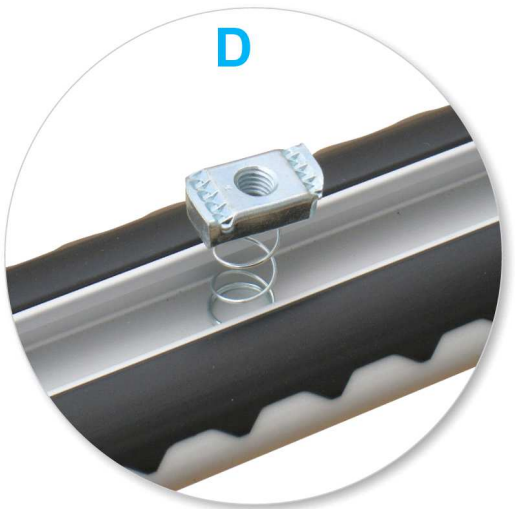

- Поместите пружинную гайку в желоб на поперечной дуге.
- Задвиньте гайку в желаемое место крепления автомобильного аксессуара.



- Надавите на гайку и поверните ее, чтобы зафиксировать в нужном положении.



- PR3064 / PR3094: Разведите в стороны на 46,5 см (18 1/2").
- PR3066 / PR3096: Разведите в стороны на 67 см (26 3/8").
- Повторите действия для другой поперечной дуги.

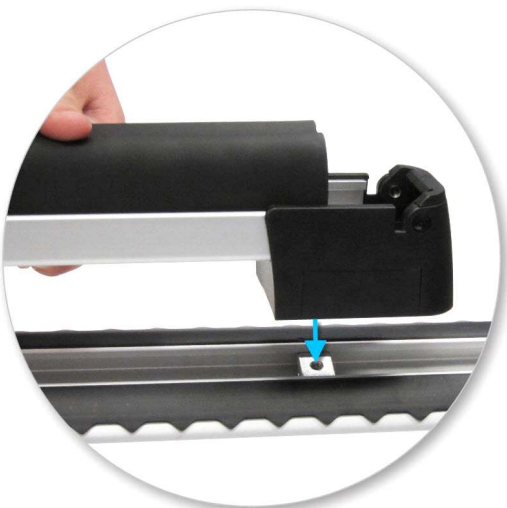

- Выберите сторону открывания держателя.
- Установите держатель на поперечине.
- Выровняйте отверстия в основании держателя относительно пружинных гаек.



- **ПРИМЕЧАНИЕ:** для обеспечения более удобного доступа к точкам крепежа нижнюю резиновую подкладку можно перемещать вдоль плеча. После завершения крепежа верните резинку назад к центру.

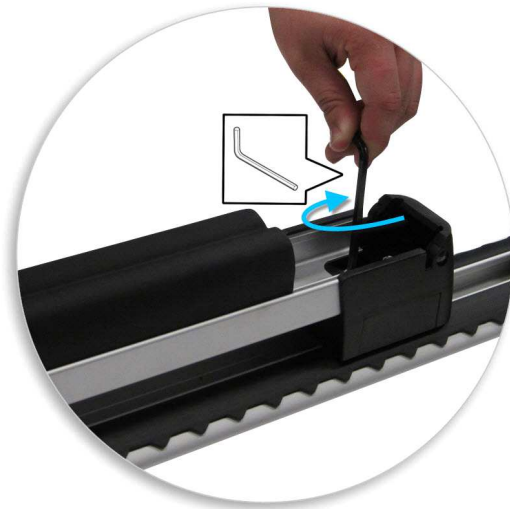

- **ПРИМЕЧАНИЕ:** используйте длинные винты с головкой под ключ.
- Закрутите с помощью торцевого ключа, но полностью не затягивайте.
- Повторите действие на другом конце.
- Затяните все шурупы.
- Повторите действия для другой поперечной дуги.

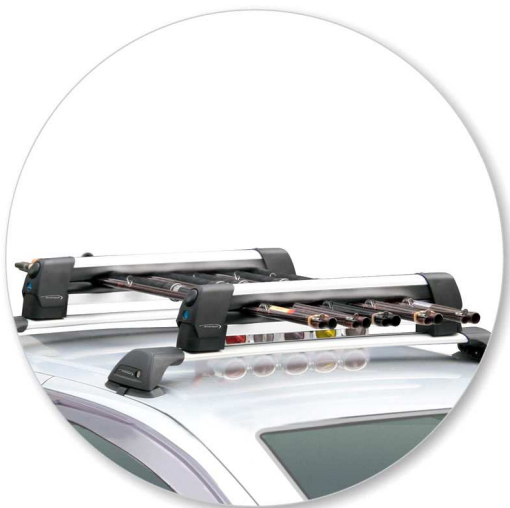

- Для закрепления груза опустите верхнее плечо до тех пор, пока оно не зафиксирует края. В процессе транспортировки держатель должен быть заблокирован.



- **ПРИМЕЧАНИЕ:** убедитесь, что между креплениями лыж или сноубордов, размещенных в держателе вверх дном, и крышей имеется достаточный зазор.
- Остроконечные предметы (например лыжи) должны перевозиться с острыми концами направленными назад.
- **ПРИМЕЧАНИЕ:** убедитесь, что между всеми барабанами и крышей есть достаточный зазор.

Эксплуатация

- Крыша автомобиля, а также все компоненты набора которые будут с ней соприкоснутся должны быть чистыми
- Следуйте инструкции при установке продукции на ваш автомобиль.
- Установите поперечные балки с минимальным промежутком 700мм (27 1/2") если в инструкциях не указаны специальные размеры для вашего автомобиля. Это поможет вам при перевозке длинных грузов.
- Если переустановив багажник вы считаете что он плохо прикреплен то обратитесь к инструкциям по установке и переустановите багажник заново.
- При установке данного изделия возможно Вы не сможете использовать некоторые виды стеклянных/панорамных крыш и радиоантенн.
- Не модифицируйте данный продукт!
- Максимальная допустимая нагрузка на ваш багажник обозначена в инструкциях установочного набора. Если производитель вашего автомобиля допускает меньшую нагрузку на крышу то следуйте ей.
- Перевозимые грузы не должны выступать по сторонам багажника и должны быть равномерно распределены по поперечным балкам. Постарайтесь расположить центр тяжести груза как можно ниже.
- Длинные грузы должны быть закреплены неэластичными верёвками спереди и сзади автомобиля
- Снимите все плохо закреплённые предметы с вещей которые вы собираетесь везти перед тем как погрузите их на багажник.

- Все перевозимые предметы должны быть крепко закреплены на багажнике неэластичными верёвками. Регулярно проверяйте тугость верёвок во время длинных поездок.
- Багажник с нагрузкой может повлиять на характеристики вашего автомобиля. Старайтесь вести ваш автомобиль аккуратно, не превышая скорость и избегая резких разгонов, торможений и поворотов.
- Помните что багажник с грузом влияет на высоту вашего автомобиля.
- Если вы заметили что какие либо из компонентов повреждены или изношены, замените их как можно скорее.
- Старайтесь сохранять ваш багажник в чистом и ухоженном состоянии так как это увеличит срок службы продукта.
- Никогда не заезжайте в автоматическую автомойку с установленным багажником.
- Регулярно смазывайте замки и регулировочные винты.
- Снимите багажник с автомобиля когда вы его не используете. Храните все компоненты в безопасном месте.

-
- Yakima Products, Inc.
15025 SW Koll Pkwy.
Beaverton, OR 97006-6056
USA

www.whispbar.ru
www.whispbar.com.ua

ENGLISH

Technical Assistance or Replacement Parts: Contact your dealer or visit: www.whispbar.com or call (888) 925-4621 Monday through Friday, 7:00am to 5:00pm, PST

LIMITED LIFETIME WARRANTY

This limited lifetime warranty covers all Whispbar-brand products* and rack components manufactured by Yakima Products, Inc. (Yakima), and is effective for as long as the original retail purchaser owns the product. This warranty terminates when the original retail purchaser sells or otherwise transfers the product to any other person. Subject to Yakima's inspection of the product, Yakima will remedy defects in materials and/or workmanship by repairing or replacing, at Yakima's option, the defective product without charge for parts or labor, subject to the limitations and exclusions described in this warranty. Yakima may elect, at its option, not to repair or replace a defective product, in which case Yakima will issue to the original retail purchaser, at Yakima's option, either a refund equal to the purchase price paid for the product, or a credit to be used toward the purchase of new Whispbar products or rack components. This warranty does not cover problems caused by normal wear and tear (including, but not limited to, scratches, dents, or aesthetic oxidation of surfaces), accidents, unlawful vehicle operation, or modifications or repairs not performed or authorized by Yakima. In addition, this warranty does not cover problems resulting from conditions beyond Yakima's control including, but not limited to, theft, misuse, overloading, or failure to assemble, mount or use the product in accordance with Yakima's written instructions or guidelines included with the product or made available to the original retail purchaser. If a product is believed to be defective, the original retail purchaser should contact the Whispbar dealer from whom it purchased the product, who will give the original retail purchaser instructions on how to proceed. If the original retail purchaser is unable to contact the Whispbar dealer, or the dealer is not able to remedy the defect, the original retail purchaser should contact Yakima by e-mail at: yakwarranty@yakima.com, or phone 888.925.4621 for shipping instructions. Upon contacting Yakima directly, a Yakima technician will provide the original retail purchaser with appropriate instructions for returning the product to Yakima. The original retail purchaser will be responsible for the cost of mailing the product to Yakima. In order to receive any remedy under this warranty (either from a Whispbar dealer, or from Yakima directly), proof of purchase in the form of an original purchase invoice or receipt is strictly required.

LIMITATION OF LIABILITY

REPAIR OR REPLACEMENT OF A DEFECTIVE PRODUCT, OR THE ISSUANCE OF A REFUND OR CREDIT (AS DETERMINED BY YAKIMA), IS THE ORIGINAL RETAIL PURCHASER'S EXCLUSIVE REMEDY UNDER THIS WARRANTY. DAMAGE OR INJURY TO THE ORIGINAL RETAIL PURCHASER, TO HIS OR HER VEHICLE, CARGO, OR PROPERTY, AND/OR TO ANY OTHER PERSON OR PROPERTY IS NOT COVERED BY THIS WARRANTY. THIS WARRANTY IS EXPRESSLY MADE IN LIEU OF ANY AND ALL OTHER EXPRESS WARRANTIES, WHETHER ORAL OR WRITTEN.

YAKIMA'S SOLE LIABILITY IS LIMITED TO THE REMEDY SET FORTH ABOVE. IN NO EVENT WILL YAKIMA BE LIABLE FOR ANY DIRECT, INDIRECT, CONSEQUENTIAL, INCIDENTAL, SPECIAL, EXEMPLARY, OR PUNITIVE DAMAGES OR FOR ANY OTHER DAMAGES OF ANY KIND OR NATURE (INCLUDING, BUT NOT LIMITED TO, LOST PROFITS OR LOST SALES).

SOME STATES DO NOT ALLOW THE EXCLUSION OR LIMITATION OF INCIDENTAL OR CONSEQUENTIAL DAMAGES, SO THE ABOVE LIMITATIONS MAY NOT APPLY TO YOU.

THIS WARRANTY GIVES YOU SPECIFIC LEGAL RIGHTS, AND YOU MAY ALSO HAVE OTHER RIGHTS WHICH VARY FROM STATE TO STATE.

FRENCH

POUR OBTENIR DES RENSEIGNEMENTS TECHNIQUES OU DES PIÈCES DE RECHANGE prière de contacter votre dépositaire, de consulter le site www.whispbar.com ou d'appeler au (888) 925-4621, du lundi au vendredi, entre 7 heures et 17 heures, heure du Pacifique.

GARANTIE LIMITÉE À VIE

Cette garantie limitée à vie couvre tous les produits de la marque Whispbar* et tous les composants du porte-vélo fabriqué par Yakima Products, Inc. (Yakima), et restera en vigueur aussi longtemps que l'acheteur au détail original sera en possession du produit. Cette garantie prendra fin lorsque l'acheteur au détail original vendra ou transfèrera le produit à toute autre personne. Sous réserve de l'inspection du produit par Yakima, Yakima remédiera aux défauts des matériaux et / ou de fabrication en réparant ou en remplaçant, à la discrétion de Yakima, tout produit défectueux sans frais de pièces ou de main d'oeuvre, sous réserve des limitations et des exclusions décrites dans cette garantie. Yakima peut décider, à sa discrétion, de ne pas réparer ou de ne pas remplacer un produit défectueux, auquel cas Yakima délivrera à l'acheteur au détail original, à la discrétion de Yakima, soit un remboursement égal au prix d'achat payé pour le produit, soit un avoir à utiliser pour l'achat de nouveaux produits ou de nouveaux composants du porte-vélo Whispbar. Cette garantie ne couvre pas les problèmes causés par l'usure normale (y compris, entre autres, les égratignures, les enfoncements, ou l'oxydation esthétique des surfaces), les accidents, la conduite illégale du véhicule, ou les modifications ou les réparations non effectuées ou non autorisées par Yakima. En outre, cette garantie ne couvre pas les problèmes résultant de situations échappant au contrôle de Yakima, y compris, entre autres, aux suivantes : le vol, l'abus, la surcharge, ou l'incapacité à assembler, à monter ou à utiliser le produit conformément aux instructions écrites par Yakima ou des instructions fournies avec le produit ou mises à disposition à l'acheteur au détail original. Si un produit est jugé défectueux, l'acheteur au détail original devra contacter le distributeur Whispbar auquel il a acheté le produit, qui lui donnera des instructions sur la marche à suivre. Si l'acheteur au détail original n'est pas en mesure de contacter le distributeur de la marque Whispbar, ou si le distributeur n'est pas à même de remédier au défaut, l'acheteur au détail original devra communiquer avec Yakima par e-mail à l'adresse suivante : yakwarranty@yakima.com, ou téléphoner au + 1 888.925.4621 pour s'enquérir au sujet des instructions d'expédition. Après avoir contacté directement Yakima, un technicien de Yakima donnera à l'acheteur au détail original les instructions appropriées pour retourner le produit à Yakima. Le coût de l'envoi du produit à Yakima sera à la charge de l'acheteur au détail original. Afin de redresser toute situation fâcheuse pendant toute la vigueur de cette garantie (occasionnée soit par un distributeur Whispbar, soit directement par Yakima), un justificatif d'achat sous la forme d'une facture originale d'achat ou d'un reçu est strictement requise.

LIMITATION DE RESPONSABILITÉ

LA RÉPARATION OU LE REMPLACEMENT D'UN PRODUIT DEFECTUEUX, OU ENCORE LA DÉLIVRANCE D'UN REMBOURSEMENT OU D'UN AVOIR (À LA DISCRÉTION DE YAKIMA), CONSTITUE LE RECOURS EXCLUSIF DE L'ACHETEUR AU DÉTAIL ORIGINAL TOUT AU LONG DE LA DURÉE DE VALIDITÉ DE CETTE GARANTIE. TOUT DOMMAGE OU TOUTE BLESSURE INFLIGÉ(E) À L'ACHETEUR AU DÉTAIL ORIGINAL, À SON VÉHICULE, À SON CHARGEMENT, OU À SA PROPRIÉTÉ, ET/OU À TOUTE AUTRE PERSONNE OU À TOUTE AUTRE PROPRIÉTÉ, N'EST PAS COUVERT PAR CETTE GARANTIE. CETTE GARANTIE EST EXPRESSÉMENT FAITE POUR REMPLACER TOUTE AUTRE GARANTIE EXPRESSE, QU'ELLE SOIT ORALE OU ÉCRITE. LA SEULE RESPONSABILITÉ DE YAKIMA EST LIMITÉE AU RECOURS DÉVELOPPÉ CI-DESSUS. EN AUCUN CAS, YAKIMA NE POURRA ÊTRE TENUE POUR RESPONSABLE DES DOMMAGES DIRECTS, INDIRECTS, CONSÉQUENTS, EXEMPLAIRES OU PUNITIFS OU DE TOUT AUTRE DOMMAGE DE QUELQUE NATURE QUE CE SOIT (Y COMPRIS, ENTRE AUTRES, DE MANQUES À GAGNER OU DE VENTES MANQUÉES).

SPANISH

SI NECESITA ASISTENCIA TÉCNICA O REPUESTOS

Contacte un vendedor, visite el sitio www.whispbar.com o llame al (888)925-4621 De lunes a viernes, 7:00 AM a 5:00 PM, hora del Pacífico

GARANTÍA LIMITADA DE POR VIDA

Esta garantía limitada de por vida cubre todos los productos y accesorios de marca Whispbar, fabricados por Yakima Products, Inc. (Yakima), y es válida durante todo el tiempo que el comprador original conserve el producto. La validez de esta garantía caducará cuando el comprador original venda o transfiera el producto a otra persona. Sujeto a inspección y a las limitaciones y exclusiones descritas en esta garantía, Yakima reparará o sustituirá, a su criterio, el producto que presente defectos de material o mano de obra sin cargo por las piezas o la mano de obra. Yakima podrá elegir, según lo estime conveniente, no reparar o reemplazar un producto defectuoso. En tal caso, Yakima otorgará al comprador original, a su criterio, un reembolso o un vale igual al precio de compra para ser usado en la compra de nuevos productos o componentes de rejillas portaequipajes Whispbar. Esta garantía no cubre problemas causados por uso o desgaste normal del producto (incluyendo, sin limitarse a ello, arañazos, abolladuras, u oxidaciones que afecten solo a la estética de las superficies), accidentes, conducción ilegal de vehículos, reparaciones o modificaciones no realizadas o autorizadas por Yakima. Asimismo, esta garantía no cubre problemas derivados de circunstancias fuera del alcance de Yakima incluyendo, sin limitarse a ello, robo, mal uso, sobrecarga, o la colocación, montaje o uso del producto que no respeten las instrucciones por escrito de Yakima, incluidas en el producto o puestas a disposición del comprador original. Si el comprador original considera que un producto tiene algún defecto, puede comunicarse con el distribuidor de productos Whispbar donde adquirió el producto, que le dará las instrucciones necesarias sobre cómo proceder en este caso. Si no es posible comunicarse con el concesionario de Whispbar, o este no puede reparar el defecto, el comprador original deberá comunicarse con Yakima mediante el correo electrónico yakwarranty@yakima.com, o bien llamar por teléfono al número 888 925 4621 para que le indiquen las instrucciones de envío. Al comunicarse directamente con Yakima, un técnico de Yakima dará al comprador original las instrucciones apropiadas para devolver el producto a Yakima. El comprador original correrá con los gastos de envío. Para recibir cualquier servicio de reparación bajo esta garantía (tanto del distribuidor de los productos Whispbar como directamente de Yakima) se exigirá sin excepción la factura o el recibo original.

LIMITACIÓN DE LA RESPONSABILIDAD

LA REPARACIÓN O SUSTITUCIÓN DEL PRODUCTO DEFECTUOSO O LA EMISIÓN DE UN REEMBOLSO O UN VALE (SEGÚN LO DETERMINE YAKIMA), CONSTITUYEN EL REMEDIO EXCLUSIVO PARA EL COMPRADOR ORIGINAL EN VIRTUD DE ESTA GARANTÍA. LOS DAÑOS O LESIONES OCASIONADOS AL COMPRADOR ORIGINAL, A SU VEHÍCULO, CARGA O PROPIEDAD O A CUALQUIER PERSONA O PROPIEDAD NO ESTÁN CUBIERTOS POR ESTA GARANTÍA. ESTA GARANTÍA ESTÁ CONCEBIDA EXPRESAMENTE PARA REEMPLAZAR AL RESTO DE GARANTÍAS, SEAN ORALES O ESCRITAS. LA RESPONSABILIDAD DE YAKIMA SE LIMITA AL REMEDIO MENCIONADO ANTERIORMENTE. EN NINGÚN CASO, YAKIMA SERÁ RESPONSABLE DE DAÑO ALGUNO DIRECTO, INDIRECTO, INCIDENTAL, ESPECIAL, PUNITIVO U OTROS DAÑOS DE CUALQUIER NATURALEZA (INCLUYENDO, SIN LIMITARSE A ELLO, GANANCIAS O VENTAS NO REALIZADAS).

